

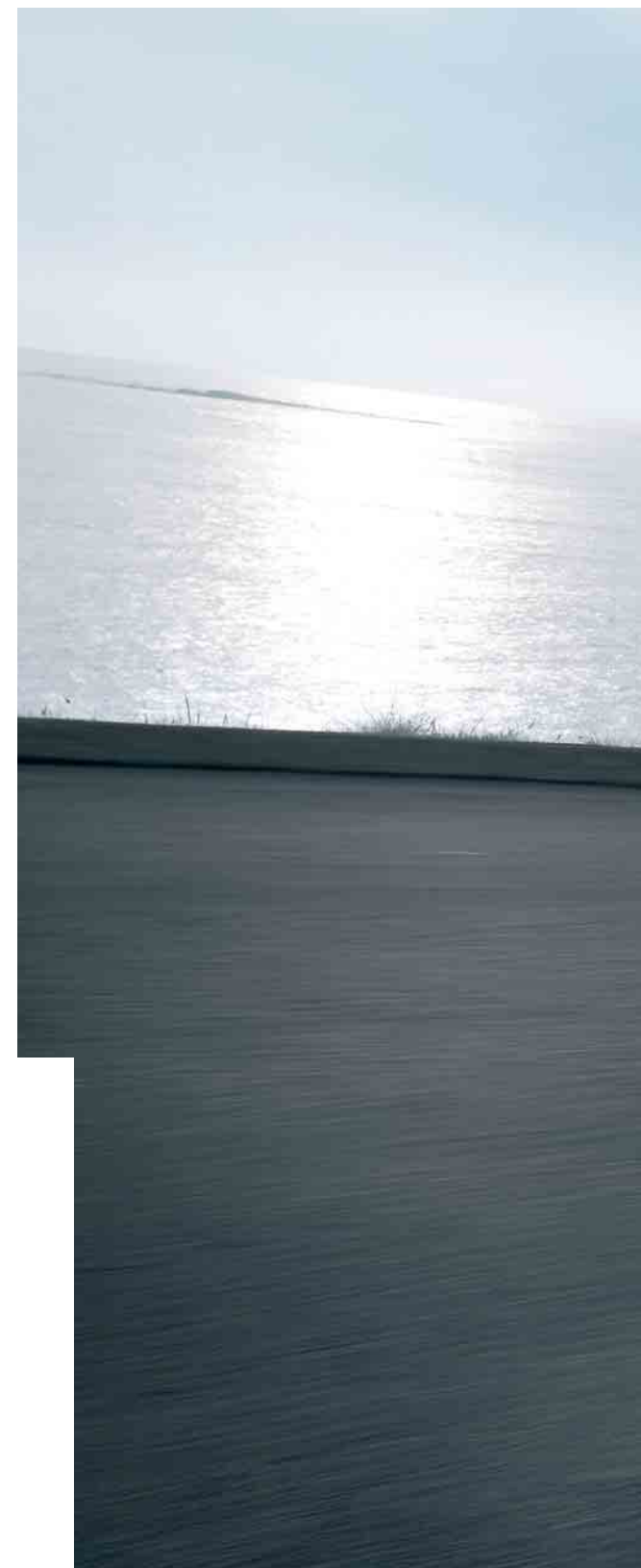



L'asfalto si perde all'orizzonte, i ritmi si dilatano,
i pensieri vanno con il vento. La testa è tra le nuvole
mentre il paesaggio si fa spazio nell'abitacolo.
L'intramontabile mito torna attuale: Alfa 8C Spider.









Puro stile in movimento, una scultura di superfici levigate a cui chiedere tutto, tranne di restare ferma. Alfa 8C Spider apre la strada ai modelli di domani. Un capolavoro di equilibrio, tra terra e cielo, tradizione e nuovi traguardi.

La storia si ripete e si supera. Alfa Romeo ha una nuova icona: veloce, essenziale, potente, sofisticata. Fuori, il design è quello della 8C Competizione; dentro, lo spazio è un'avventura a due. Tutto il resto è sfondo.









“Grace and race”, leggenda e leggerezza. Nata sotto un segno d’aria, Alfa 8C Spider corre e si lascia percorrere dal vento, preziosa nei particolari, naturalmente sensuale, sportivamente high-tech. Lo spettacolo sta per iniziare, l’emozione è “scoperta”.









Design.

Figlia d'arte, la supercar disegnata dal Centro Stile Alfa Romeo eredita lo spirito della Gran Turismo Competizione, perfetta sintesi di passione italiana e ricerca tecnica. L'eccellenza motoristica e meccanica si veste, così, di linee morbide, mentre la spiccata dinamicità è impressa dalla possente muscolatura laterale. Pulizia delle forme, misure compatte, proporzioni armoniche. Alfa 8C Spider: 500 esemplari di pura ispirazione.



8C *Spider*





< *Kit guida in fibra di carbonio.*

Kit guida.

Il volante di serie è rivestito in pelle pieno fiore microforata di colore nero con cuciture a vista. Razze e paddle di comando cambio sono in alluminio con zone di impugnatura ergonomiche.

Plus Possibilità di personalizzazione della parte superiore corona volante e dei paddle comando cambio con applicazioni in fibra di carbonio.

Climatizzazione bizona.

Le linee essenziali e pulite degli interni custodiscono dotazioni top di gamma: attenzioni speciali come il dispositivo di climatizzazione bizona automatico che consente di regolare la temperatura e la distribuzione dell'aria a seconda delle esigenze del guidatore e del passeggero.

Cruise control.

È il pilota a selezionare la velocità desiderata attraverso il sistema che agisce sulla farfalla del motore, per un'andatura costante anche nei cambi di pendenza.

Freno di stazionamento.

Freno a mano con azionamento di tipo elettromeccanico. L'inserimento avviene automaticamente al disinserimento della chiave di accensione oppure manualmente attraverso l'interruttore a levetta posto sul mobiletto centrale. Nella fase di ripartenza, il freno si disattiva accelerando.

Sistema di controllo della stabilità.

Il sistema di controllo della stabilità (vdc) è stato espressamente sviluppato da Alfa Romeo per tutelare il pilota, senza interferire con la sua esperienza e la sua sensibilità. Il dispositivo può essere disinserito, ma la riattivazione avviene automaticamente al verificarsi di condizioni che possano pregiudicare la sicurezza del veicolo.

Targhetta limited edition.

Quasi una carta d'identità è la targhetta "500 limited edition": un'elegante mostrina in alluminio posta sul tunnel centrale e arricchita con il profilo stilizzato della vettura e il logo "8C Spider".

Plus L'alluminio è sostituito dal prezioso argento decorato con la bandiera della nazione di appartenenza del Cliente, che può personalizzare la targhetta con il proprio nome e cognome.



Targhetta in argento.







Interni.

Seduzione come arte del dettaglio. Materiali tecnologici e pelli pregiate pieno fiore definiscono lo spazio dell'intimità, per emozioni sportive che non rinunciano al comfort e alla sicurezza. Intensità e piacere di guida senza limiti, rigorosamente "limited edition".





Audio.

Alfa 8C Spider è un'emozione in edizione limitata: un'esperienza da vivere con tutti i sensi in pieno relax. Per questo motivo è dotata di un'autoradio CD Becker con comandi vocali, bluetooth e lettore file Mp3.

Plus L'abitacolo si trasforma in una vera sala d'ascolto con l'impianto HI-FI Bose.

> Otto altoparlanti ad elevate prestazioni:

1. Due tweeter da 36 mm, uno su ciascun lato del pannello strumenti.
2. Due altoparlanti al neodimio da 165 mm per le frequenze basse e medie, uno in ciascuna porta.
3. Due altoparlanti al neodimio da 80 mm per le frequenze medie, posti sulla parete retro schienale.

4. Un woofer Nd® Richbass® da 13 cm in un alloggiamento personalizzato da 6,5 litri montato dietro al poggiatesta lato passeggero, pilotato da un amplificatore switching dedicato da 100 watt.

5. Un woofer PowerNd® da 25 cm montato dietro al sedile del guidatore.

> Elettronica del sistema:

6. Un amplificatore digitale Bose® ad 8 canali, con equalizzazione personalizzata ed elaborazione digitale del segnale.

Plus Presa di collegamento dispositivo iPod per l'ascolto di brani musicali personali prememorizzati. La connessione è situata nel cassetto portaguanti lato passeggero. Compatibile con tutti gli iPod di seconda, terza e quarta generazione con connettore "Dock".

Navigatore.

Plus Sistema di navigazione a pittogrammi e 3D con visualizzazione della rotta, informazioni orario di arrivo, tempo e chilometri mancanti alla destinazione direttamente sul display della radio. La cartografia precaricata su memory card da 2 GB consente il raggiungimento delle mete in 37 Paesi europei e negli Stati Uniti. In dotazione con il navigatore, il cliente disporrà di serie anche della connessione iPod.

> Cartografia precaricata per 37 Paesi.

Italia Francia Germania Spagna Inghilterra Scozia Portogallo Austria Svizzera Monaco Galles Irlanda Belgio Lussemburgo Danimarca Finlandia Svezia Norvegia S. Marino Olanda Liechtenstein Città del Vaticano Polonia Rep. Ceca Andorra Gibilterra Slovacchia Ungheria Slovenia Grecia Albania Estonia Lituania Lettonia Croazia Romania Bulgaria USA.





Mobiletto centrale.

Studiato come un'unica scultura, il trittico costituito dal mobiletto centrale, dal tunnel e dal maniglione ha un'anima leggera e resistente, temprata nell'alluminio e nella fibra di carbonio.

Plus Possibilità di rivestire in pelle liscia, di colore nero, le parti laterali del mobiletto e la paratia retroschienale, per conferire un tocco di raffinatezza e piacevolezza tattile all'abitacolo.

Plus In un continuo gioco di rimandi, la stessa pelle può ricoprire anche il maniglione del mobiletto centrale.

Batticalcagno e poggiatesta.

Il batticalcagno "8C Spider", in fibra di carbonio e acciaio spazzolato, definisce l'ingresso nella dimensione Alfa, dove è il particolare a fare la differenza.

Plus Il carattere sportivo di una Spider performante si rivela anche nel dettaglio del poggiatesta in alluminio per il lato passeggero.





Plancia portastrumenti e pannelli.

La sostanza dello stile Alfa 8C Spider si traduce in alluminio e fibra di carbonio a vista nella plancia e nei pannelli porta, per una concezione inedita di sportività come incontro di tecnologia e design.





Sedili.

Tecnologia ad alto contenuto di stile: la vocazione artigiana si coniuga al futuro nei sedili sportivi anatomici progettati per offrire il massimo contenimento durante la guida. La loro struttura a guscio in fibra di carbonio, peculiarità finora riservata alle vetture da corsa, garantisce una sensibile limitazione del peso vettura, a tutto vantaggio delle prestazioni.

La vettura è dotata di roll-hoops rivestiti in “leatherette” nella zona anteriore.

Cinture di sicurezza con aggancio a tre punti in colore nero.

Plus Il roll-hoops è disponibile anche nella versione con rivestimento in pelle pieno fiore con cuciture in tono e semiguscio in fibra di carbonio nella parte posteriore.





Rivestimento interni.

Perché un'Alfa 8C Spider sia uguale solo a se stessa, ogni lavorazione della selleria risponde al temperamento di chi vive la vettura. Secondo la filosofia "tailor made", i sedili sono rivestiti in pelle Frau pieno fiore liscia, per un ambiente tradizionalmente sportivo.

Plus La pelle pieno fiore incontra la fibra naturale nella versione intrecciata: artigianato de luxe per un rivestimento che guadagna in chiaroscuri e profondità.

Colore rivestimenti.

Quattro colori, quattro scelte per quattro modi di affrontare la strada e di essere Alfa:

Rosso. Tonalità sviluppata in completa simbiosi con il colore scocca Rosso Competizione.

Titanio. Realizzato con un pigmento metallizzato, enfatizza l'innovazione e lo spirito high-tech dell'Alfa 8C Spider.

Terra di Siena. Un colore storico per un effetto vintage di grande charme.

Nero. Un classico per un impatto elegante e intramontabile.

Trattamento "Pelle riflettente".

Plus Per il massimo comfort anche in estate, Alfa Romeo ha sviluppato un particolare trattamento per i sedili, in grado di riflettere la radiazione infrarossa della luce solare, impedendo il riscaldamento della pelle (disponibile unicamente per le versioni in pelle liscia).

Rivestimenti in pelle liscia. >



Terra di Siena.



Nero.



Titanio.

< *Rosso.*

Colore filo cuciture.

In linea con la ricerca della preziosità e del dettaglio impercettibile che fa la differenza, le cuciture di serie prevedono un sobrio abbinamento ton sur ton con il colore della pelle scelta.

Plus Combinazioni con cuciture a contrasto:

Con pelle rossa - filo titanio o nero.

Con pelle titanio - filo alluminio o bordeaux.

Con pelle terra di Siena - filo nero o panna.

Con pelle nera - filo titanio o rosso.



Terra di Siena.



Nero.



Titanio.

< *Rivestimenti in pelle intrecciata.*

Rosso. >



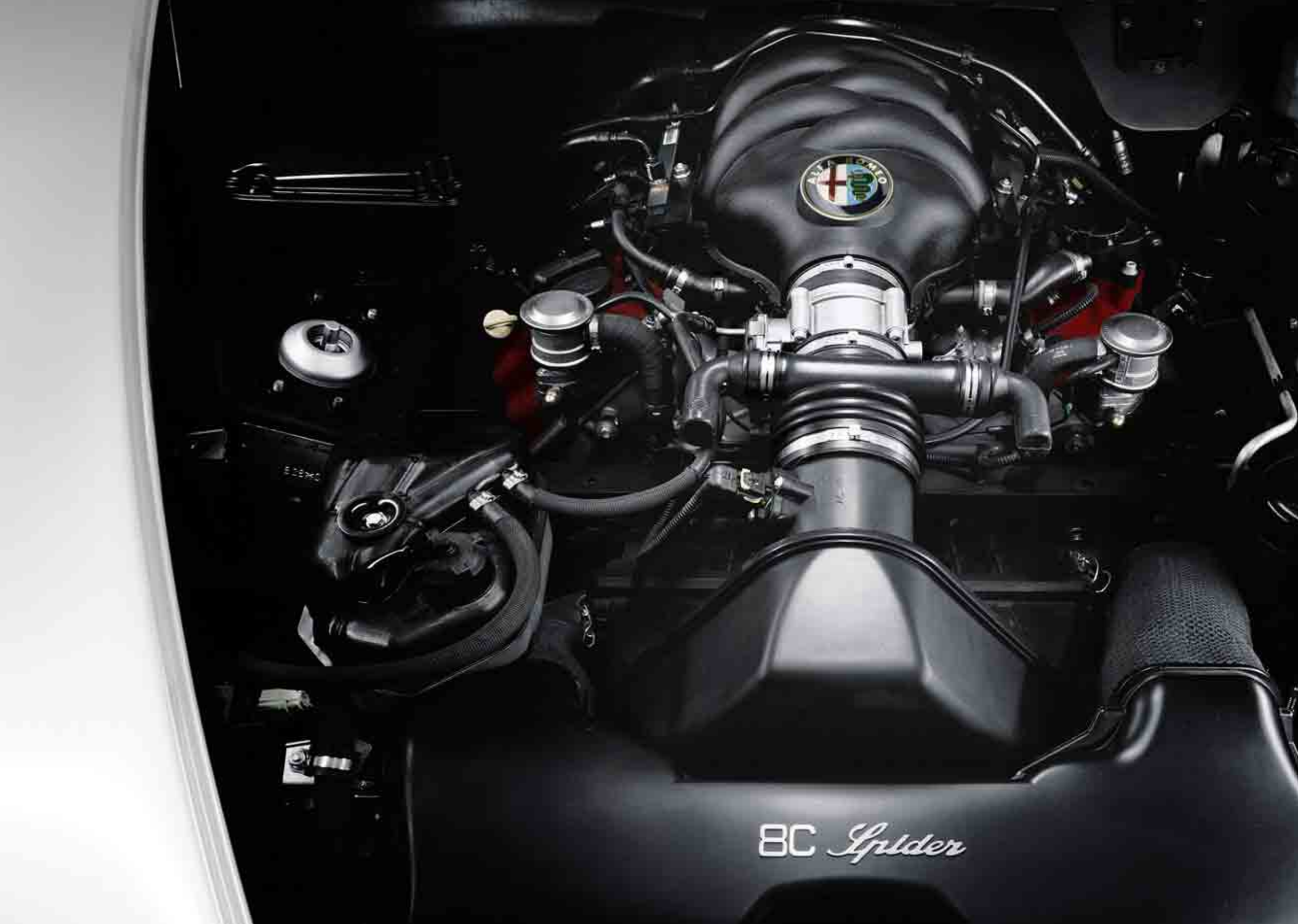

8C Spider

Cambio e trasmissione.

Indissolubilmente legata ai modelli storici del Brand, come la mitica Giulietta degli anni '50, la 8C Spider adotta l'architettura Transaxle, un'eredità preziosa che assicura il migliore equilibrio e il massimo controllo. Lo schema, infatti, prevede una distribuzione del carico ottimale tra avantreno e retrotreno, rispettivamente 49-51% del peso in ordine di marcia. La maggior parte della vettura è contenuta all'interno degli assi ruote, assetto che minimizza il momento polare a tutto vantaggio della stabilità anche ad alte velocità. Il cambio sequenziale Q-Select manuale è elettroattuato a 6 marce con selezione tramite le levette poste dietro al volante. Il modello consente di scegliere, tramite un pulsante posizionato sul tunnel, tra la modalità Normale o Sport che, nello specifico, riduce drasticamente i tempi di innesto, modifica il feeling pedale/acceleratore ed esalta il sound del motore. Nel caso si voglia lasciare al sistema elettronico di bordo la scelta del rapporto ottimale di marcia, è disponibile anche la modalità Auto, che si attiva con una semplice pressione dell'apposito tasto.

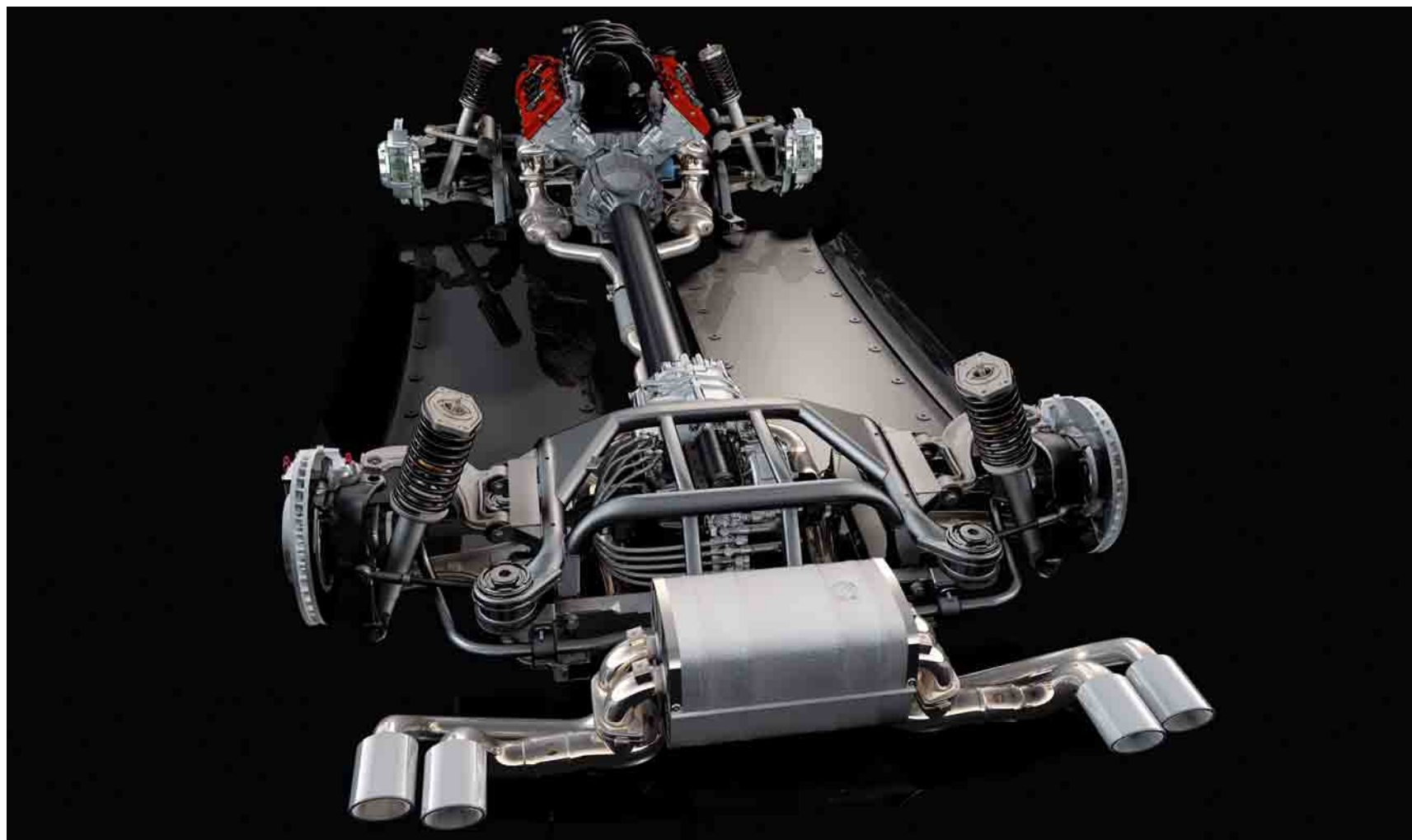

> Trazione posteriore.

> Schema Transaxle: collegamento rigido tra motore longitudinale anteriore e cambio posteriore con motopropulsore all'interno degli assi ruote.

> Cambio sequenziale Q-Select a 6 marce.

> Tempi di innesto minimi e doppia modalità di utilizzo Normale o Sport.

Telaio e sospensioni.

Alfa 8C Spider è il manifesto della cultura Alfa Romeo anche nello sviluppo della dinamica veicolo. L'assenza sia di sottosterzo nella fase di impostazione della curva, sia di un eccessivo sovrasterzo nella fase di percorrenza, permette al pilota di esprimere personalità e abilità nel dosare l'effetto di sterzo, freni e acceleratore. Il telaio in acciaio assicura un'elevata rigidità torsionale, ideale per un perfetto lavoro delle sospensioni a quadrilateri con portamozzi e bracci in alluminio forgiato, con puntone supplementare nel posteriore per il controllo della convergenza. È proprio questo schema a garantire la massima aderenza dei pneumatici.

> Schema del telaio a quadrilateri anteriori e posteriori per copiare perfettamente ogni rilievo del manto stradale: controllo totale in ogni situazione di guida.

> Recupero di camber elevato (maggiore tenuta al limite).

> Massimo controllo dell'asse di sterzo.

> Minimo ingombro e peso.

> Massima rigidità laterale per tempi di risposta immediati.

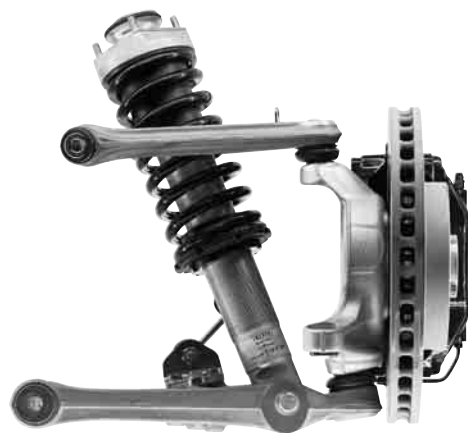

Scocca.

La stretta parentela di Alfa 8C Spider con i gloriosi modelli da competizione del Marchio, trapela anche dall'innovativa "carrozzeria" mutuata dal mondo delle corse in fibra di carbonio anziché in lamiera d'acciaio. Una scelta a tutto vantaggio della qualità dinamica del veicolo, per un peso ridimensionato del 25%. Leggerezza, quando si parla di Alfa Romeo, non è mai sinonimo di fragilità: alcuni componenti, come i paraurti, sono realizzati in resina rinforzata con fibra di vetro per aumentare la capacità di assorbimento plastico degli urti. La sicurezza, garantita dai materiali, è ulteriormente ribadita dall'equilibrata distribuzione delle masse e dal baricentro molto favorevole.



Motore.

L'emozione di una nuova partenza nasce dal motore, dall'inedito 8 cilindri a V con una cilindrata di 4691 cm³, capace di sviluppare 450 CV a 7000 giri al minuto. È un propulsore potente e progressivo, assoluto protagonista dell'esperienza di guida dell'Alfa 8C Spider, progettato per garantire la massima precisione e fluidità di marcia.

Indice di elasticità è l'80% di coppia erogato già a partire da 2000 giri: il risultato di scelte tecniche innovative come l'armonizzazione della geometria di aspirazione e scarico o l'ottimizzazione della camera di combustione. Inoltre, ogni componente è studiato e realizzato ottimizzando il rapporto peso/funzione con il supporto di materiali sofisticati. L'effetto complessivo è un'unità compatta e leggera degna di una vettura da competizione.

Il carattere del veicolo si traduce in una voce autentica, un'intonazione acustica originale. Pieno e inconfondibile, il sound è esaltato da un sistema di aspirazione ad elevata permeabilità e da un impianto di scarico ad attuazione elettropneumatica.

> 8 cilindri a V di 90° 4.691cc
(alesaggio 94, corsa 84.5)

Posizione: anteriore longitudinale

> Potenza max 450 Cv @ 7000 rpm

> Coppia max 480 Nm @ 4750 rpm

> Regime di funzionamento max 7500 rpm



< *Cerchio a fori Shining Silver.*

Ruote e pneumatici.

Lo stile unico e irripetibile dell'Alfa 8C Spider preannuncia il piacere di una guida sportiva nel pieno rispetto della tradizione del Brand.

Per un'aderenza totale all'asfalto è stata scelta una gommatura con calettamento da 20" e canali ampi. I pneumatici PZero, appositamente sviluppati in collaborazione con il reparto corse di Pirelli, prevedono l'utilizzo della taglia 245/35R20 per l'avantreno e 285/35R20 per il retrotreno.

Plus Per superare con stile le sfide di ogni giorno si può optare per il pneumatico PZero Corsa, realizzato con una miscela specifica, per offrire un "grip" maggiore in strada come in pista.



Cerchio a raggi Shining Silver.



Cerchio racing Ball-Polished.

Cerchi in lega.

Gli pneumatici sono montati su cerchi in alluminio dal disegno a fori; un design classico che da sempre caratterizza le vetture sportive del Marchio. La finitura superficiale di tipo Shining Silver conferisce un alto grado di luminosità, ottenuta tramite una particolare grana di alluminio.

Plus

Cerchi in lega a raggi. Un design classico e sportivo allo stesso tempo; tecnologia di realizzazione con canale fluoformato per un'ottimale ventilazione dei freni e trattamento estetico di tipo Shining Silver.

Cerchi in lega racing. Un disegno di grande impatto estetico ottenuto con lavorazione meccanica da un grezzo di alluminio forgiato con canale fluoformato per una riduzione del peso di circa il 40%. La finitura esterna è realizzata tramite lucidatura Ball-Polished che dona un aspetto estremamente tecnologico.

Verniciatura speciale. Una finitura superficiale alternativa è offerta dal Dark Shining Silver, un sistema di brunitura che accentua il contrasto luce-ombra per un risultato più aggressivo. Il trattamento è disponibile per tutte e tre le tipologie di cerchio.



Cerchio a fori Dark Shining Silver.



Cerchio a raggi Dark Shining Silver.



Cerchio racing Dark Shining Silver.



Freni carboceramici.

La sicurezza attiva raggiunge la sua massima espressione nei freni carboceramici (CCM) Brembo di 380 mm di diametro sulle ruote anteriori e 360 mm sulle ruote posteriori. La notevole riduzione del peso rispetto a un impianto tradizionale, inoltre, riduce le masse non sospese della vettura, migliorando il comportamento dinamico e il comfort di guida.

La frenata, potente ed efficace anche nell'uso più intenso, è sempre pronta grazie all'elevato coefficiente di attrito, che si mantiene stabile a tutte le velocità e in tutte le condizioni climatiche, consentendo al pilota di ottimizzare il carico da esercitare sul pedale.



Pinze freno verniciate.

Le pinze freno di Alfa 8C Spider sono di tipo a monoblocco per garantire massima rigidità e minor deformazione dovuta agli elevati carichi generati dalla pressione dei pistoni sulle pastiglie. La verniciatura di serie della pinza è in colore nero, per un risultato estetico di grande impatto.

Plus L'eccellenza è la somma di particolari talvolta impercettibili, visibili solo all'occhio più attento. L'esclusività del modello si riconosce anche nella possibilità di scelta delle pinze in:

Rosso anodizzato

Rosso

Giallo

Alluminio.

Nero.



Alluminio.



Giallo.



Rosso.

< *Rosso anodizzato.*



Bianco Madreperla.



Rosso Alfa.



Rosso Competizione.



Grigio Magnesio.



Celeste.

Colori esterni carrozzeria.

Alfa 8C Spider è nata per affascinare, per lasciarsi guidare e per lasciarsi guardare. Le linee tese e le curve elastiche che ne definiscono il profilo sono valorizzate da un ventaglio di cinque colori. Cinque variazioni sul tema 8C: elegante, intramontabile, aggressiva, essenziale, eterea. Semplicemente unica.

Rosso Alfa. Alfa reinventa il colore, ribattezza il rosso e lo sceglie come sintesi dell'intensità della passione sportiva.

Nasce il Rosso Alfa, realizzato con una vernice più spessa, più corposa, più lucente grazie a un trasparente ad alta resistenza e profondità.

Plus Per soluzioni inedite che sottolineano l'armonia e la pulizia delle forme mediante una peculiare verniciatura multistrato si può scegliere tra:

Bianco Madreperla. Pura luce che sottolinea ogni curva della carrozzeria in un continuo rimando con il paesaggio circostante.

Rosso Competizione. La passione di una guida sportiva si traduce in un colore intenso per piloti che vivono la strada come una sfida.

Grigio Magnesio. La città è una passerella dove sfilava l'eleganza che guarda al futuro.

Celeste. Il cielo entra nell'abitacolo, la leggerezza si tinge di azzurro.

Plus Per assicurare piena libertà alla creatività, il Cliente ha modo di personalizzare ulteriormente la carrozzeria con colori extraserie a campione.



Marchio sportivo.

Plus È il 1923 quando il quadrifoglio verde su fondo bianco fa la sua prima apparizione alla Targa Florio, divenendo simbolo della vocazione sportiva Alfa. Oggi come ieri, la 8C Spider ripropone lo stesso emblema adottato da ogni modello del Brand dinamico e consacrato alle corse. Viene applicato nel corso del processo di verniciatura al di sotto dello strato finale di trasparente.





Capote nera.



Capote marrone.



Capote rossa.

Capote.

Fedele alla tradizione delle leggendarie vetture Alfa Romeo, dalla Giulietta Spider alla Duetto, anche questa grande “scoperta” adotta una robusta capote in tessuto di colore nero a due teli sovrapposti per una resistenza totale agli agenti atmosferici con uno strato intermedio per una completa insonorizzazione dell’abitacolo.

Il sistema di apertura è di tipo semi-automatico, completo di lunotto in vetro e wind stop asportabile. L’impianto di azionamento elettroidraulico si inserisce premendo l’apposito pulsante sulla plancia, dopo aver sbloccato la maniglia di aggancio. In circa 20” Alfa 8C Spider è pronta per affrontare ogni temperatura e condizione atmosferica. Aerodinamica, estetica, comfort acustico e funzionalità a tempo di record.

Plus A discrezione del Cliente, per offrire un elevato grado di personalizzazione nell’abbinamento con i colori della carrozzeria, la capote è disponibile in:

Rosso

Marrone.

Accessori.

Plus La ricerca dell'eccellenza come obiettivo di ogni progetto è un percorso impegnativo che Alfa compie a fianco di partner selezionati. Come Schedoni, la griffe che sigla il set composto da una valigia su misura (circa 60x30x28 cm) per il vano bagagli posteriore e due porta abiti da agganciare ai sedili. Il tutto è realizzato in pelle pregiata, in abbinamento al colore prescelto per gli interni. Lo charme non è un optional.



Plus Tappetini abitacolo. Sono realizzati con bordino perimetrale in pelle dello stesso colore degli interni vettura, per sottolineare l'artigianalità della lavorazione.

Plus Telo coprivettura. Massima cura anche durante i periodi di inattività: il telo rosso, con scritta laterale "8C Spider" e logo del Brand, evita che la polvere si depositi sulle parti verniciate e offre massima protezione da piccole abrasioni accidentali della carrozzeria.

Plus Mantenitore stato di carica batteria. Partire con un bagaglio di certezze, a prova di imprevisto: uno speciale dispositivo assicura il mantenimento dell'ottimale stato di carica della batteria durante i periodi di inattività.

Plus Estintore. Estintore brandeggiabile da 2 kg di capacità posizionato nella zona piedi lato passeggero (a sinistra vicino al tunnel) e trattenuto da apposite staffe di contenimento.

Plus Cassetta prontosoccorso. Cassetta contenente tutti i principali prodotti di primo soccorso nel vano portaoggetti lato passeggero.

Plus Car care kit. Kit sviluppato per la manutenzione dei rivestimenti in pelle dell'abitacolo. I prodotti sono contenuti in un'apposita valigetta e sono specificamente realizzati per la pulizia della pregiata pelle pieno fiore dei sedili e delle valigie.







8C Spider

8C Spider



8C Experience Day.

Plus Un'esclusiva full immersion alla scoperta dei segreti di guida di Alfa 8C Spider: l'Experience Day è un sogno per ogni appassionato di motori e di corse. Il responsabile vendite del modello e i collaudatori del team di sviluppo della vettura accoglieranno il Cliente, protagonista assoluto di una giornata adrenalinica tra traiettorie e curve sulla leggendaria pista di Balocco. Il celebre Circuito dove vengono effettuati i test sulle vetture Alfa Romeo diventa così un banco di prova dove scoprire le potenzialità di Alfa 8C Spider. La giornata è un progressivo percorso di avvicinamento per familiarizzare con un'automobile unica, ma anche un'occasione per approfondire la conoscenza teorica e pratica del veicolo, direttamente alla sorgente della passione alfista. Alla fine dell'8C Experience Day, la vettura verrà ripristinata al nuovo e resa disponibile per la partenza.

Location: complesso di Balocco, il più grande d'Europa con gli oltre 65 km di piste utilizzate per testare i prototipi e i modelli prima del lancio sul mercato. Alcuni tratti del circuito riproducono fedelmente celebri curve della Formula 1, come la Parabolica di Monza, la prima variante di Lesmo e la curva Tarzan a Zandvoort.

Durata: un giorno.

Lingue parlate: italiano, inglese, francese, tedesco.

Delivery in Balocco.

Plus Anche il ritiro della vettura può essere effettuato nella splendida cornice di Balocco: un vero concentrato di emozioni già dal momento dell'arrivo nella mitica Sala Autodelta, oggi punto di accoglienza dei Clienti 8C ed un tempo sede di nascita della scuderia corse Alfa Romeo. La scuderia Autodelta è stata per oltre un ventennio il reparto di esperienze avanzate del Marchio in tutte le specialità dell'automobilismo sportivo.

Alla scoperta del veicolo seguirà il "battesimo" in pista: una prima uscita in compagnia di un pilota professionista per un'anteprima indimenticabile.

Sintesi equipaggiamenti.

Colori esterni carrozzeria

		<i>Std</i>	<i>Plus</i>	<i>Codice</i>
Colore pastello	Rosso Alfa	■		-
Colori micalizzati multistrato	Rosso Competizione		■	4H5
	Bianco madreperla		■	4H5
	Grigio magnesio		■	4H5
	Celeste		■	4H5
Colore extraserie a campione			■	802

Capote

Capote in tela multistrato	Nero	■		-
	Rosso		■	4TN
	Marrone		■	4TM
Sistema di apertura elettroidraulico semi-automatico		■		-
Lunotto in vetro		■		-
Wind stop asportabile		■		-

Rivestimenti interni

Rivestimento in pelle pieno fiore liscia		■		-
Rivestimento in pelle pieno fiore intrecciata			■	211
Colore rivestimenti		■		-
Colore filo cuciture tono su tono		■		-
Colore filo cuciture personalizzato	con pelle pieno fiore liscia		■	4UX
	con pelle pieno fiore intrecciata		■	4UV
Tattamento "pelle riflettente" (unicamente per le versioni in pelle liscia)			■	59I

Caratterizzazioni estetiche esterne

Cerchi in lega con design a fori - Shining Silver		■		-
Cerchi in lega racing - Ball-Polished			■	415
Cerchi in lega a raggi - Shining Silver			■	5EQ
Verniciatura speciale - Dark Shining Silver	Cerchi a fori		■	5A6
	Cerchi Racing		■	55E
	Cerchi a raggi		■	5ER
Marchio sportivo			■	848

Freni e pinze

Freni carboceramici CCM		■		-
Pinze freno verniciate	Nero	■		-
	Rosso anodizzato		■	58I
	Rosso		■	4TA
	Giallo		■	4TB
	Alluminio		■	4SU

<i>Pneumatici</i>	<i>Std</i>	<i>Plus</i>	<i>Codice</i>
Pneumatici Pirelli PZero	■		-
Pneumatici Pirelli PZero Corsa		■	141
<i>Caratterizzazione estetiche interno abitacolo</i>			
Plancia, pannelli e mobiletto centrale in fibra di carbonio a vista	■		-
Mostrine centrali su plancia in alluminio spazzolato	■		-
Volante in pelle pieno fiore microforata nera e paddle in alluminio	■		-
Kit guida in carbonio		■	4GN
Sedili sportivi	■		-
Cinture di sicurezza in colore nero	■		-
Rivestimento in pelle parete retroschienale e zone laterali mobiletto centrale		■	339
Maniglia appiglio in pelle		■	4XG
Batticalcagno in fibra di carbonio	■		-
Pedana poggiapiedi in alluminio per lato passeggero		■	553
Targhetta "500 Limited Edition"	■		-
Targhetta "500 Limited Edition" in argento personalizzata		■	556
<i>Funzionalità</i>			
Climatizzatore bizona in temperatura e distribuzione	■		-
Alzacristalli elettrici	■		-
Cruise Control	■		-
Freno a mano elettromeccanico	■		-
Piantone sterzo regolabile in altezza e profondità	■		-
Sensore pioggia	■		-
Sistema antifurto volumetrico e antisollevamento	■		-
<i>Sicurezza</i>			
Airbag frontali conducente e passeggero dual stage	■		-
Roll-hoops rivestiti in Leatherette	■		-
Roll-hoops rivestiti in pelle nera e semiguscio in fibra di carbonio		■	983
Sistema di controllo della stabilità (VDC) con comando di disinserimento	■		-
Proiettori anteriori Bi-Xenon	■		-
Luci DRL: luci diurne a basso consumo sostitutive delle luci anabbaglianti*	■		-
Kit riparazione e gonfiaggio pneumatici	■		-
<i>Audio e telematica</i>			
Autoradio CD con comandi vocali, Bluetooth e lettore file Mp3	■		-
Impianto Hi-Fi Bose		■	718
Navigatore		■	269
Connessione iPod		■	694

* nei paesi dove ammesse

<i>Accessori</i>	<i>Std</i>	<i>Plus</i>	<i>Codice</i>
Portachiavi in pelle	■		-
Set Schedoni su misura		■	4KW
Tappetini abitacolo bordati in pelle (colore sedili)		■	396
Telo coprivettura		■	867
Mantenitore stato di carica batteria		■	775
Estintore		■	912
Cassetta pronto soccorso		■	383
Car Care kit		■	919
Pellicola protettiva antistone chipping		■	928
Giubbotto di emergenza	■		-
Triangolo di emergenza	■		-
<i>Alfa Romeo World</i>			
8C Experience Day		■	5BR
Delivery in Balocco		■	973

Caratteristiche tecniche.

Motore

Tipo	V8-90°
Cilindrata (cc)	4691
Posizione	Anteriore longitudinale
Potenza (bhp)@(rpm)	450 (7000)
Coppia (Nm)@(rpm)	480 (4750)
Potenza specifica (bhp/l)	96
Rotazione massima (rpm)	7500

Dimensioni e pesi

Lunghezza (mm)	4381
Larghezza (mm)	1892
Altezza (mm)	1366
Passo (mm)	2645
Capacità serbatoio (lit)	88
Distribuzione pesi	49%-51%

Cambio e trasmissione

Architettura	Transaxle
Trazione	Posteriore
Cambio	MTA
Numero di marce	6
Differenziale a slittamento limitato	Si

Performance

Velocità massima (Km/h)	>290
Accelerazione 0-100Km/h (s)	<4,4
Frenata 100-0 Km/h (m)	33

Celaio e carrozzeria

Architettura telaio	Struttura in acciaio
Materiale carrozzeria	Carbonio
Plancia	Carbonio
Sospensione anteriore	Quadrilatero
Sospensione posteriore	Quadrilatero
Dischi freni anteriori (mm)	380x32
Dischi freni posteriori (mm)	360x32
Pneumatici anteriori (mm)	245/35R20
Pneumatici posteriori (mm)	285/35R20

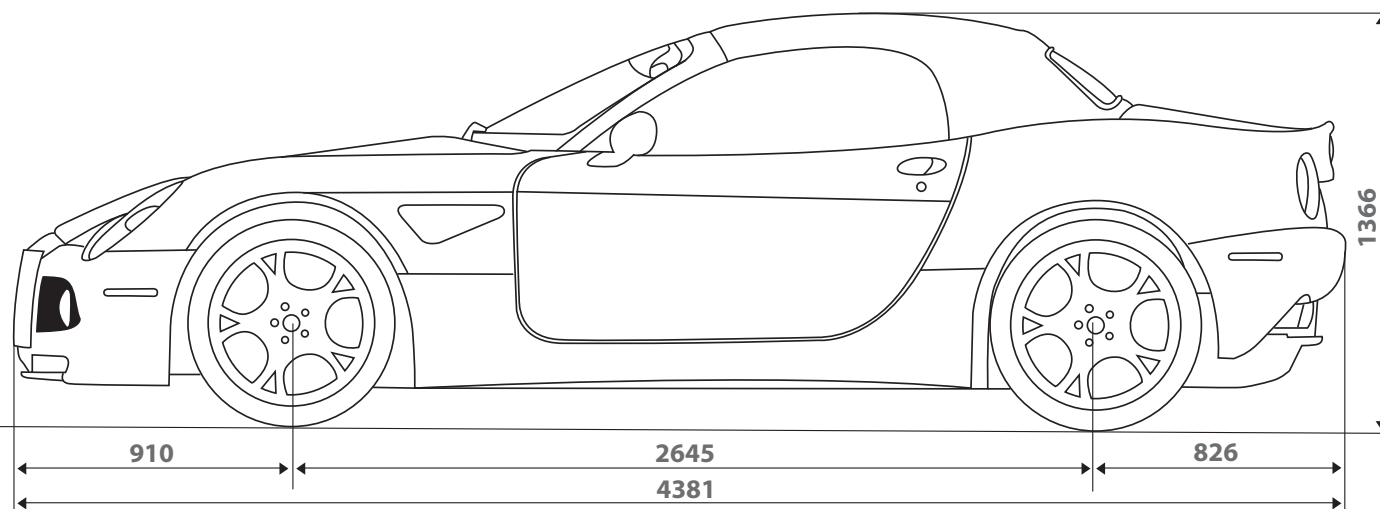
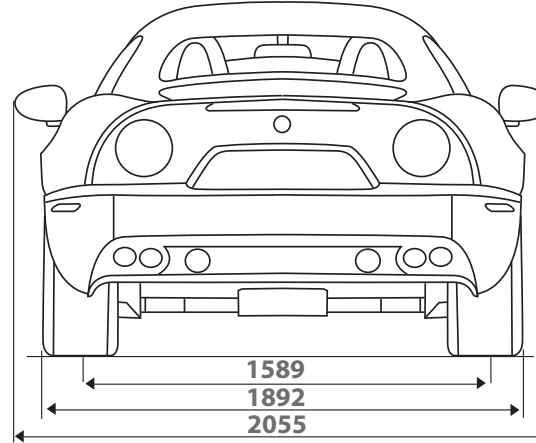
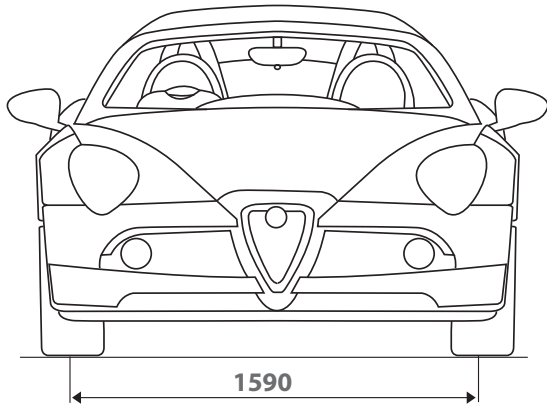

Personalizzazioni.

Abbinamento colore pelle con colore esterno carrozzeria (pelli lisce e intrecciate).

Colore esterno carrozzeria	Colore pelle	Rosso	Titanio	Terra di Siena	Nero
ROSSO ALFA		■	■	■	■
ROSSO COMPETIZIONE		■	■	■	■
BIANCO MADREPERLA		■	■	■	■
GRIGIO MAGNESIO		■	■	■	■
CELESTE		N.A.	■	■	■

■ Abbinamento disponibile N.A. Non disponibile

Abbinamento colore capote con colore esterno carrozzeria.

Colore esterno carrozzeria	Colore capote	Nero	Marrone	Rosso
ROSSO ALFA		S	N.A.	P
ROSSO COMPETIZIONE		S	N.A.	P
BIANCO MADREPERLA		S	P	P
GRIGIO MAGNESIO		S	P	P
CELESTE		S	P	P

S Standard **P** Plus N.A. Non disponibile

Abbinamento colore pinze freno con colore esterno carrozzeria.

<i>Colore esterno carrozzeria</i>	<i>Colore pinze</i>	<i>Nero</i>	<i>Rosso anodizzato</i>	<i>Rosso</i>	<i>Giallo</i>	<i>Alluminio</i>
ROSSO ALFA		S	P	P	P	P
ROSSO COMPETIZIONE		S	P	N.A.	P	P
BIANCO MADREPERLA		S	P	P	P	P
GRIGIO MAGNESIO		S	P	P	P	P
CELESTE		S	P	P	P	P

S Standard **P** Plus N.A. Non disponibile

Abbinamento colore filo cuciture con colore pelle.

<i>Colore filo cuciture</i>	<i>Colore pelle</i>	<i>Rosso</i>	<i>Titanio</i>	<i>Terra di Siena</i>	<i>Nero</i>
ALLUMINIO		N.A.	P	N.A.	N.A.
TITANIO		P	S	N.A.	P
TERRA DI SIENA		N.A.	N.A.	S	N.A.
ROSSO		S	N.A.	N.A.	P
BORDEAUX		N.A.	P	N.A.	N.A.
NERO		P	N.A.	P	S
PANNA		N.A.	N.A.	P	N.A.

S Standard **P** Plus N.A. Non disponibile

Indice.

Design	<i>p. 17</i>
Interni	<i>p. 21</i>
Kit guida	<i>p. 22</i>
Climatizzazione bizona	<i>p. 22</i>
Cruise control	<i>p. 22</i>
Freno di stazionamento	<i>p. 22</i>
Sistema di controllo della stabilità	<i>p. 22</i>
Targhetta limited edition	<i>p. 22</i>
Audio	<i>p. 25</i>
Navigatore	<i>p. 25</i>
Plancia portastrumenti e pannelli	<i>p. 27</i>
Mobiletto centrale	<i>p. 28</i>
Batticalcagno e poggiapiedi	<i>p. 28</i>
Sedili	<i>p. 31</i>
Rivestimento interni	<i>p. 33</i>
Colore rivestimenti	<i>p. 33</i>
Trattamento “pelle riflettente”	<i>p. 33</i>
Colore filo cuciture	<i>p. 34</i>
Motore	<i>p. 37</i>
Cambio e trasmissione	<i>p. 38</i>
Telaio e sospensioni	<i>p. 39</i>
Scocca	<i>p. 39</i>
Freni carboceramici	<i>p. 41</i>
Ruote e pneumatici	<i>p. 42</i>
Cerchi in lega	<i>p. 43</i>
Pinze freno verniciate	<i>p. 45</i>
Colori esterni carrozzeria	<i>p. 47</i>
Marchio sportivo	<i>p. 50</i>
Capote	<i>p. 53</i>
Accessori	<i>p. 54</i>
8C Experience Day	<i>p. 59</i>
Delivery in Balocco	<i>p. 59</i>
Schede tecniche	<i>p. 60</i>